

# Bepo

A MARCA QUE VOCÊ CONFIA.

## INSTRUÇÕES DE MONTAGEM ACESSÓRIO COMPATÍVEL COM O VEÍCULO FORD RANGER 2024... PROTETOR DE CAÇAMBA COM TAMPA CÓDIGO: B948

### INSTRUÇÕES

#### Protetor de Caçamba:

1. Limpe o interior da caçamba. Após, cole a fita antirruído «C», conforme indica a figura 01;
2. Remova os parafusos originais do acabamento da tomada e luminárias (ambos os lados), conforme indica a figura 02;
3. Posicione o conjunto «A», conforme indica a figura 03;
4. Fixe os acabamentos «G e H» utilizando os parafusos originais e as arruelas «J», conforme indica a figura 04;

COMPONENTES			
Qtd.	Ref.	Código	Descrição
01	A	B948.201	CONJ. PROT. DE CAÇAMBA
01	B	B948.202	CONJ. TAMPA PROT. DE CAÇAMBA
01	C	15677	ROLO 16M FITA ANTIRRUÍDO
01	D	62440	PERFIL PVC TIPO U 1050MM
01	E	144061	PERFIL PVC PR.CAÇAMBA 1285MM
02	F	60366	PERFIL PVC TIPO U 1215MM
01	G	B948.203	ACAB. TOMADA. PR. RANGER
02	H	B948.204	ACAB. ILUMINARIA. PR. RANGER
02	I	4695	PF. AA. CAB. PAN. 4,2 X 38 ZP
16	J	121991	ARRUELA LISA 1/4" ZP
04	K	4299	PF. AA. CAB. PAN 4,2 X 25 ZP
02	L	112810	PF. CAB. PAN M-6 X 20 (ORG. PRETO)
02	M	43015	BISNAGA C/PRIMER
02	N	9825	PERFIL PVC TIPO U PR. 1X30X300

01

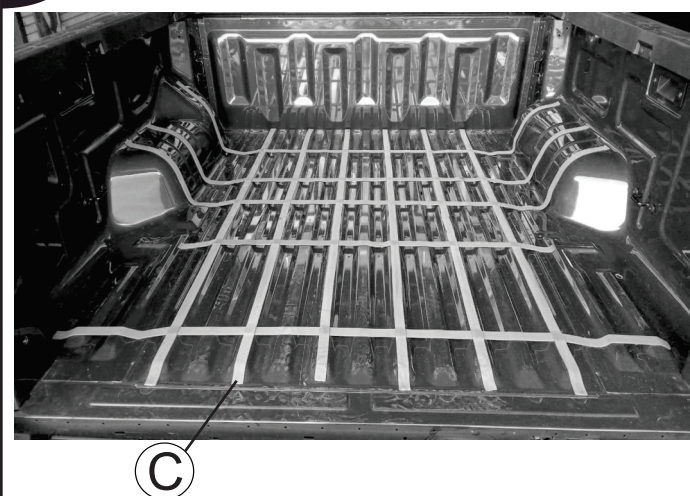

02

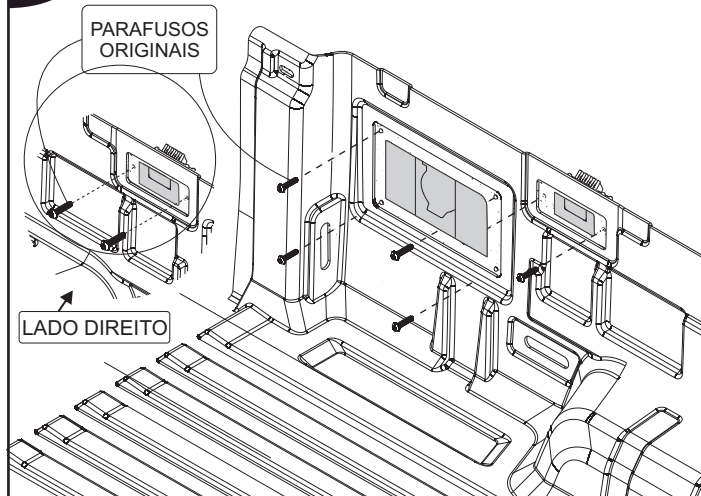

03

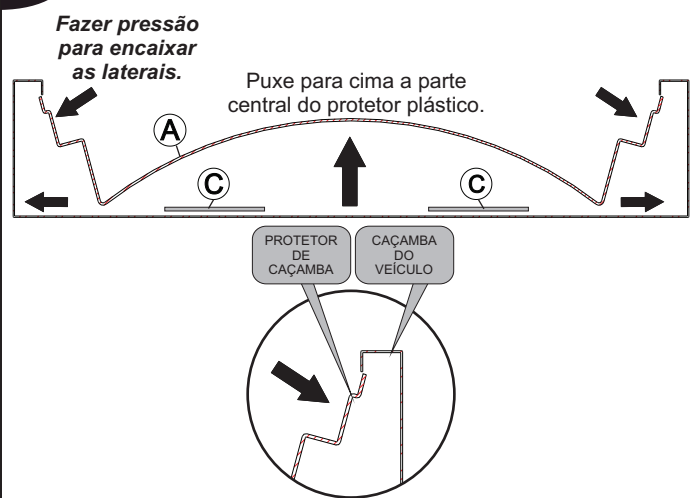

04

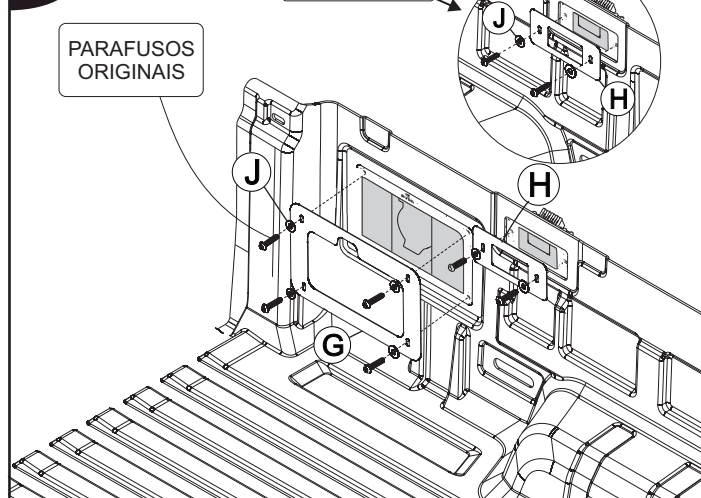

As marcas mencionadas neste catálogo e as imagens reproduzidas, são de propriedade dos respectivos fabricantes e aqui são utilizadas apenas para indicar a aplicabilidade ou destinação dos produtos fabricados pela Bepo, atendendo ao preceito contido no Art. 132 da lei 9279/96.

## INSTRUÇÕES

5. Encaixe os perfis «E e F» no protetor de caçamba, destaque o liner da dupla face e cole-os, conforme indica a figura 05. Lembre-se de limpar a superfície da lataria com álcool e aplicar primer «M»;
  6. Após, fixe a coluna traseira do protetor utilizando os parafusos «L» e arruelas «J», conforme indica a figura 06;
- Protetor da Tampa:**
7. Retire os 6 parafusos originais da tampa do veículo, conforme indica a figura 07;
  8. Fixe o protetor de tampa «B» na tampa do veículo utilizando os parafusos «K e I» e arruelas «J», conforme indica a figura 08;
  9. Após, encaixe os perfis «D, F e N» no protetor da tampa, destaque o liner da dupla face e cole-os, conforme indica a figura 05. Lembre-se de limpar a superfície da lataria com álcool e aplicar primer «M».

